

Gefahrenhinweise

Die Gefahrenhinweise in dieser Betriebsanleitung weisen auf Verletzungsrisiken sowie Schadensrisiken für das Produkt hin. Für die Person, die mit dem Produkt interagiert, kann das Risiko Folgen haben, die von leichten bis hin zu tödlichen Verletzungen reichen. Was das Produkt betrifft, kann die Nichtbeachtung der Warnhinweise zu Schäden am Gerät und/oder zum Erlöschen der Garantie führen. Diese Warnhinweise dienen dazu, den Benutzer zu informieren und zu warnen, welche Vorkehrungen vor der Durchführung der in dieser Betriebsanleitung beschriebenen Anweisungen getroffen werden müssen. Der Benutzer muss die Betriebsanleitung lesen und sich mit ihm vertraut machen, bevor diese Person die in dieser Betriebsanleitung beschriebenen Aufgaben ausführt.

Gefahrenhinweise werden in dieser Betriebsanleitung in den folgenden drei Formen dargestellt:

GEFAHR: Diese Gefahrenhinweise beziehen sich auf die persönliche Sicherheit. Die Nichtbeachtung dieser Hinweise kann zu Verletzungen oder zum Tod führen.



GEFAHR

VORSICHT: Es müssen allgemeine Vorsichtsmaßnahmen getroffen werden. Die Nichtbeachtung dieser Hinweise kann zu Verletzungen und/oder Geräteschäden führen.



VORSICHT

HINWEIS: Lenkt die Aufmerksamkeit des Benutzers auf die wesentlichen Informationen.

(ex)(r)AB8 CSC Ersatzteilliste und Explosionsbild

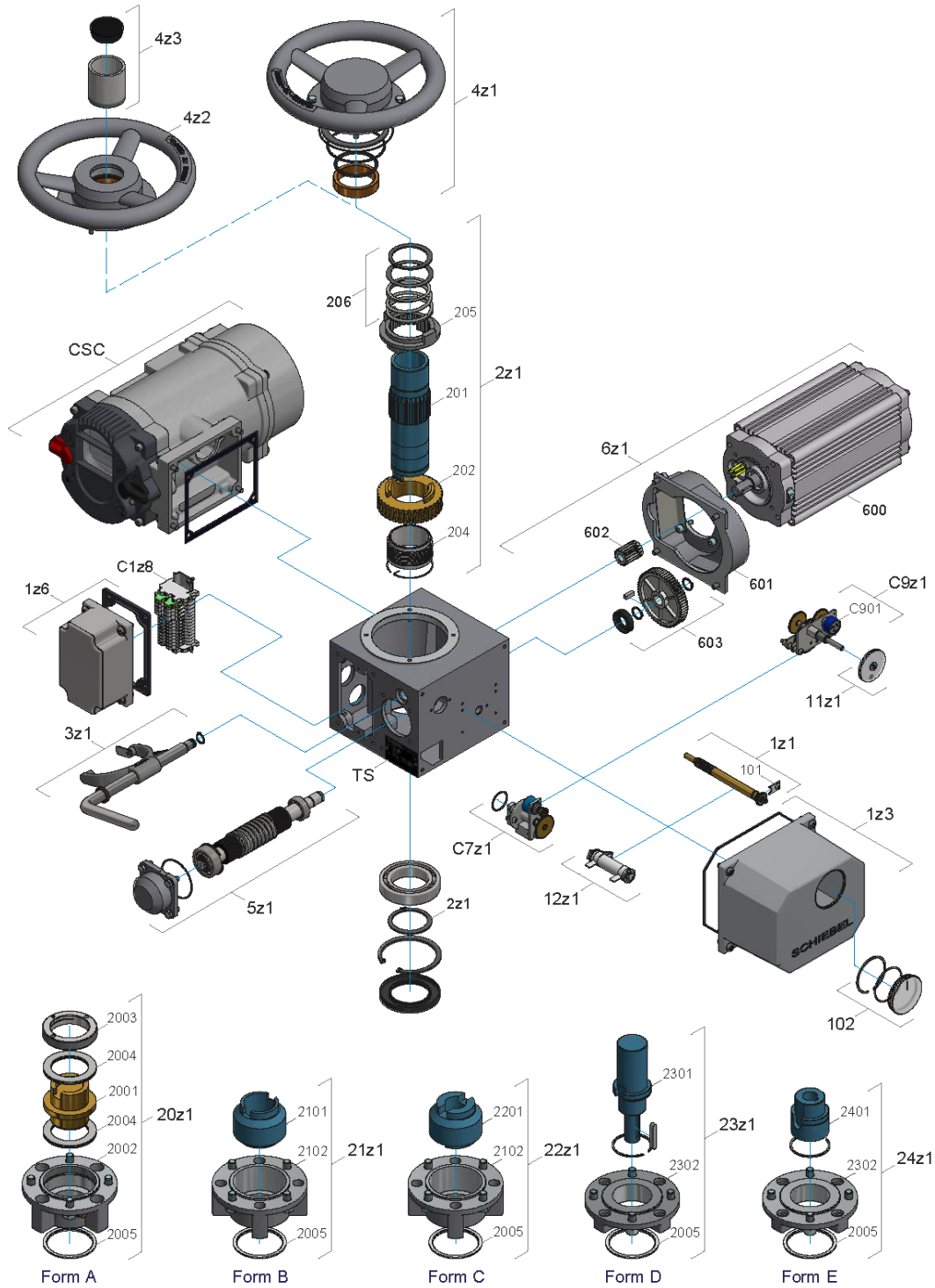

VORSICHT: Bitte geben Sie uns bei Ersatzteil-Bestellungen immer die **Fabrikationsnummer** (siehe Typenschild) bekannt. Es dürfen nur Original-Ersatzteile der Fa. SCHIEBEL verwendet werden. Bei Verwendung anderer Teile erlischt der Anspruch auf Gewährleistung. Die Abbildungen können von den tatsächlichen Ersatzteilen abweichen.



| BG | Nr. | Bezeichnung |
|------|------|-------------------------------------|
| 1z1 | | Ritzel schrägverzahnt mit Halterung |
| | 101 | Ritzelhalterung |
| 1z3 | | Deckel Meldeeinheit m. Schauglas |
| | 102 | Schauglas |
| 1z6 | | Anschlussdeckel (niedrig) |
| C1z8 | | Klemmleiste CSC Ex |
| 2z1 | | Abtriebswelle |
| | 201 | Abtriebswelle |
| | 202 | Schneckenrad |
| | 204 | Schraubenrad |
| | 205 | Kupplungsring |
| | 206 | Federpaket |
| 3z1 | | Handumschaltung |
| 4z1 | | Handrad |
| 4z2 | | Handrad SpA |
| 4z3 | | Spindelabdeckung |
| 5z1 | | Schneckenwelle |
| 6z1 | | Motor kompl. |
| | 600 | Motor |
| | 601 | Motorflansch |
| | 602 | Motorritzel |
| | 603 | Kunststoffzahnrad |
| C7z1 | | Drehmomenteinheit |
| C9z1 | | Fernsendergetriebe |
| | C901 | Potentiometer 1000Ω |
| 11z1 | | Mechanische Stellungsanzeige |
| 12z1 | | Heizung |
| TS | | Typenschild |
| CSC | | Smartcon Steuerung (siehe Seite 4) |

| BG | Nr. | Bezeichnung |
|------|------|---------------------------------------|
| 20z1 | | Baugruppe Abtriebsform „A“ G0/F10 |
| | 2001 | Spindelmutter mit Gewinde |
| | 2002 | Flansch „A“ |
| | 2003 | Ringmutter |
| | 2004 | Lagerpaket |
| | 2005 | Zentrierring F10 |
| 21z1 | | Baugruppe Abtriebsform „B“ G0/F10 |
| | 2101 | Steckbuchse „B“ Std |
| | 2102 | Flansch „B“ Std |
| | 2005 | Zentrierring F10 |
| 22z1 | | Baugruppe Abtriebsform „C“ G0/F10 |
| | 2201 | Klauenkupplung „C“ Std |
| | 2102 | Flansch „B“ Std |
| | 2005 | Zentrierring F10 |
| 23z1 | | Baugruppe Abtriebsform „D“ Std G0/F10 |
| | 2301 | Abtriebswelle D Ø20 |
| | 2302 | Flansch G0 |
| | 2005 | Zentrierring F10 |
| 24z1 | | Baugruppe Abtriebsform „E“ Std G0/F10 |
| | 2401 | Abtriebswelle E Ø20 |
| | 2302 | Zentrierring G0 |
| | 2005 | Zentrierring F10 |

CSC.V1.2 Ersatzteilliste und Explosionsbild

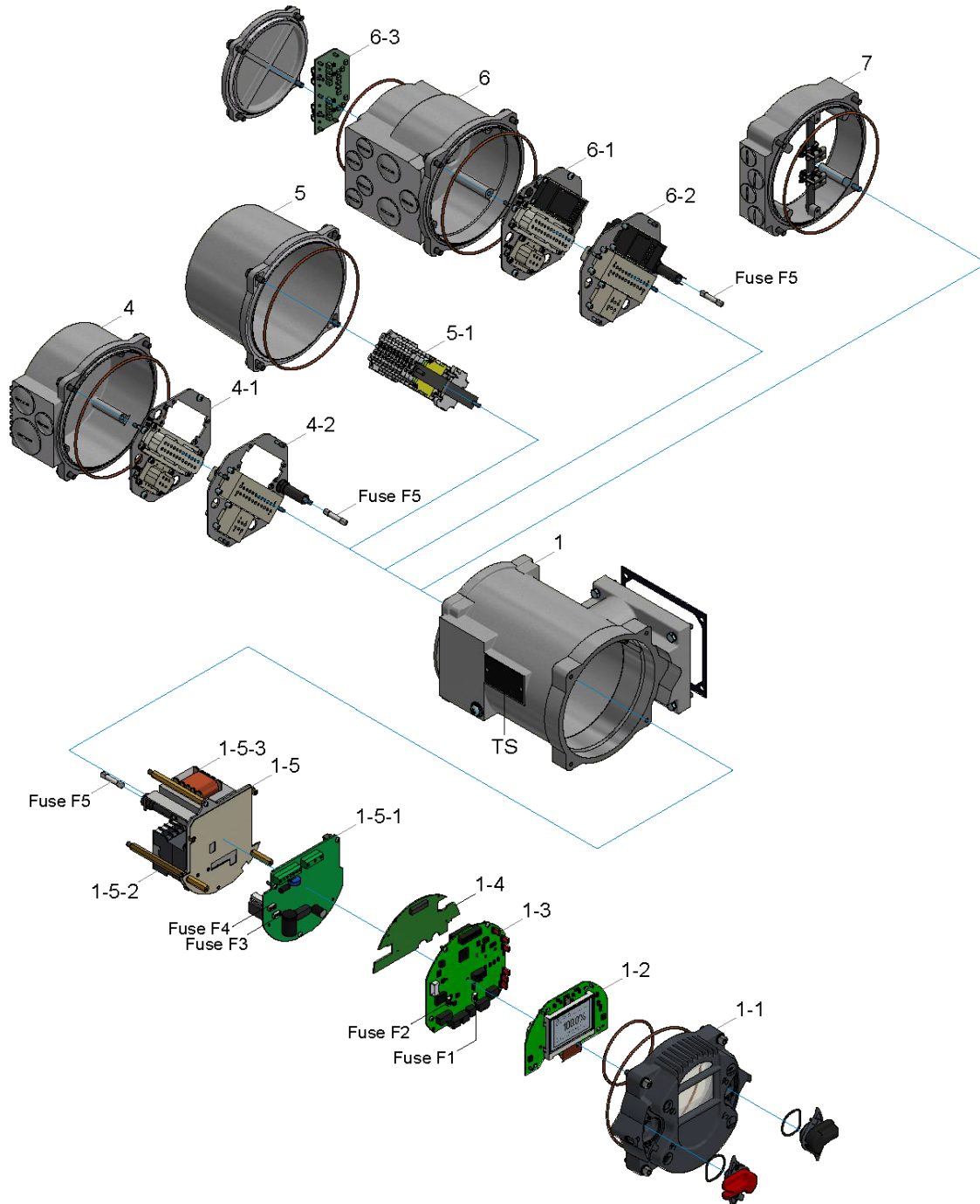

VORSICHT: Bitte geben Sie uns bei Ersatzteil-Bestellungen **immer die Fabrikationsnummer** (siehe Typenschild) bekannt. Es dürfen nur Original-Ersatzteile der Fa. SCHIEBEL verwendet werden. Bei Verwendung anderer Teile erlischt der Anspruch auf Gewährleistung.

Die Abbildungen können von den tatsächlichen Ersatzteilen abweichen.



VORSICHT

| Nr. | Bezeichnung |
|---------|---|
| 1 | Gehäuse |
| 1-1 | Bediendeckel |
| 1-2 | Displayplatine |
| 1-3 | Logikplatine |
| Fuse-F1 | Micro-Sicherung 1A |
| Fuse-F2 | Micro-Sicherung 4A |
| 1-4 | Erweiterungs-Platine (Bus,Relais) |
| 1-5 | BG-Versorgungseinheit |
| 1-5-1 | Basisplatine A |
| Fuse-F3 | Micro-Sicherung 1A |
| Fuse-F4 | Micro-Sicherung 500mA |
| 1-5-2 | Wendeschütz |
| 1-5-3 | Transformator 230-500V |
| Fuse-F5 | Sicherung 125mA T |
| 4 | Steckerdeckel |
| 4-1 | Steckerblech Kundenseite (Buchse) |
| 4-2 | Steckerblech Antriebsseite (Stifte) 400V |
| 5 | Deckel Klemmkasten |
| 5-1 | Klemmleiste |
| 6 | Steckerdeckel Bus kompl. mit Steckern & Platine |
| 6-1 | Steckerblech Bus Kundenseite (Buchse) |
| 6-2 | Steckerblech Bus Antriebsseite (Stifte) 400V |
| 6-3 | Bus-Anschlussplatine |
| 7 | Zusatzring Bus (Ex) |
| TS | Typenschild |